

HIGHSTEP EASY

PRODUKTDATENBLATT

Der HighStep Easy ist ein ergonomisches Steigsystem, mit dem das Steigen so einfach ist wie Treppensteigen, nur viel sicherer.

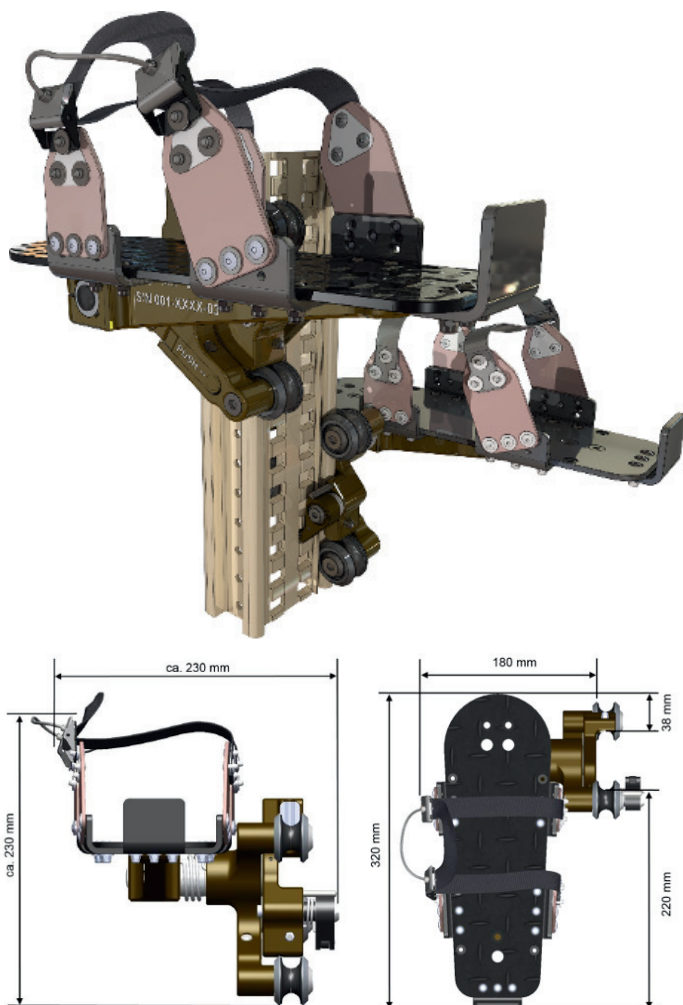

Steigen auf mobilen Pedalen

Das Basismodell zum Steigen ist der HighStep Easy, bestehend aus zwei unabhängigen Pedalen. Zum Steigen werden die Pedale in die Schiene eingehängt, während der Fuß des Nutzers per Bindung auf dem Pedal fixiert ist.

Sicherheit neu definiert

Die durch das Pedal hergestellte feste Verbindung zwischen Fuß und Schiene verhindert zuverlässig jeden Absturz, denn sowohl Danebentreten als auch versehentliches Abrutschen ist nicht möglich.

Ergonomisches Steigen

Der Anwender geht jederzeit absolut aufrecht und kann seine Schritthöhe frei wählen, der Bewegungsablauf gleicht dem Treppensteigen. Die Pedale können zudem als Ruhe- und Arbeitsplattformen genutzt werden.

Technische Daten

Max. Nutzlast:	150kg
Gewicht pro Pedal:	2.2kg
Prüfung:	Alle 12 Monate
Angewandte Normen:	EG-Richtlinie 2006/42/EG



Website besuchen

HighStep Systems AG
Silberstrasse 10
8953 Dietikon, Schweiz

+41 44 371 44 33
info@highstepsystems.com